

令和6年度 新入学児童保護者説明会 持ち物について



下校コースの色リボンを
帽子の頭頂付近に糸で
縫いつけてください。

黄色い帽子



ゴムひもを
取り付けてください。

ゴムが伸びたら
付け替えてください。



放課後、児童クラブに行く児童は、
オレンジのリボンにクラブ名を記入し、
同様に縫い付けてください。

ランドセル

黄色い
カバー
(入学式配付予定)

ワッペン

(入学式配付予定)
※記名をしてください。



ワッペンは、登下校時の**交通傷害保険付き**です。
1年間ランドセルの横に落ちないように付けて
おいてください。

うわばき

つま先



かかと

毎日持ってくる物

連絡帳

連絡帳を
ご活用ください。

プライバシーに
関することは、
別途封書で連絡ください。

毎日必ず目を通し、
確認印をお願いします。

★安心メール
入学後、安心メールの登録を

※欠席・早退・遅刻の連絡は、
安心メールを発信してください。



連絡袋



連絡帳は
連絡袋に
入れます。

その他、
学校からの手紙や
学校に提出する物を
入れます。

筆箱

4Bを4本以上
シルバー鉛筆（かきかた用
鉛筆）を1本
赤鉛筆、青鉛筆
※キャップはしない。
白い普通の消しゴム

学習用具は、
シンプルなデザインのことを
準備してください。

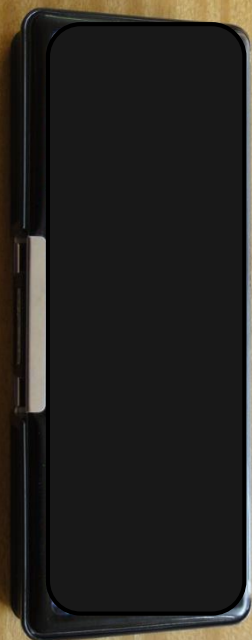

下敷き

A4サイズ
硬筆用ソフト下敷き

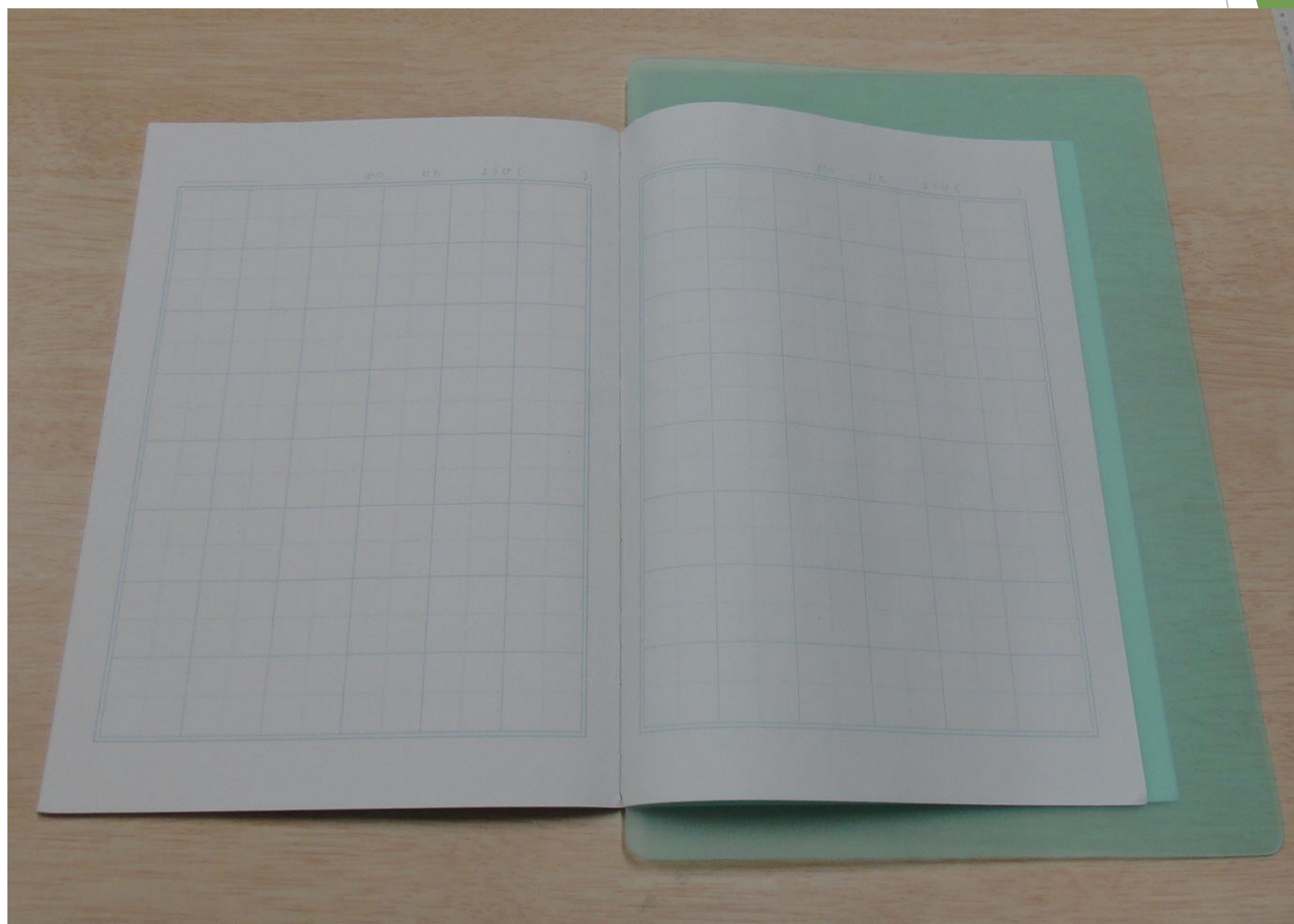

給食小袋

ひもは、開いた時の
入り口の幅と同じに
してください。

中に入れるもの

- ・ はし
- ・ ランチョンマット
- ・ 歯ブラシ
- ・ コップ
- ・ 口ふきタオル
- ・ マスク

大きさは
おおよそ
縦 25～28 cm
横 16～18 cm
横にかけた時に
床につかないように
してください。



体育着



名前をひらがなで書いて、
胸と背中に縫い付けてください。



ズボンの後ろのポケットに
名前をひらがなで書いてくだ
さい。

赤白帽子

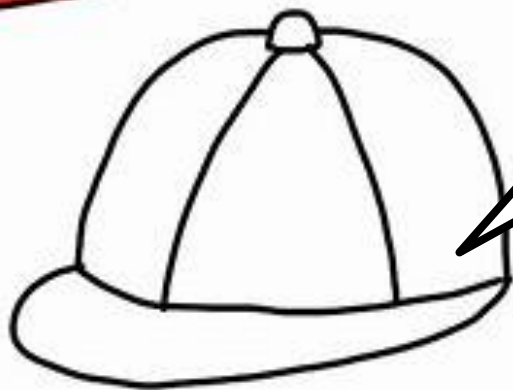

白帽子の左側面に
名前をひらがなで
書いてください。

廊下のフックに体育着袋や給食袋、
上履き袋等をかけます。
細いひもを付けてください。
※袋が落ちにくくなります。

荷物をかけるフック



レッスンバッグ



体育着、給食着、
上ばきなどを週末に持
ち帰るときに使います。

また、月曜日にそれら
を家から持ってくる時
に使います。

図書バッグ



大きさは、おおよそ
縦28cm、横35cm
横にかけた時に
床につかないように
してください。

かさ

① 上から見てわかるように
名前を書いてください。

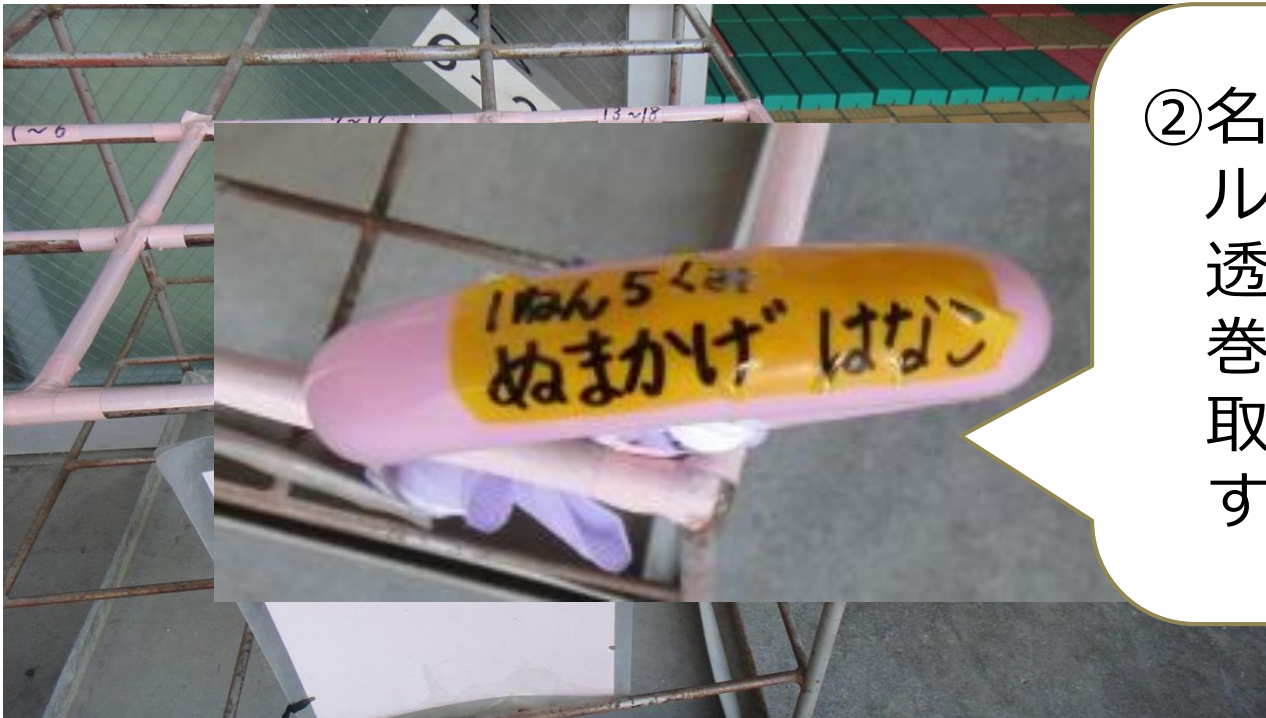

② 名前を書いたシールの上に
透明なテープを
巻きつけると
取れにくくなります。

袋見本例

※ 単位はcmでおよそのサイズです。

① レッスンバッグ

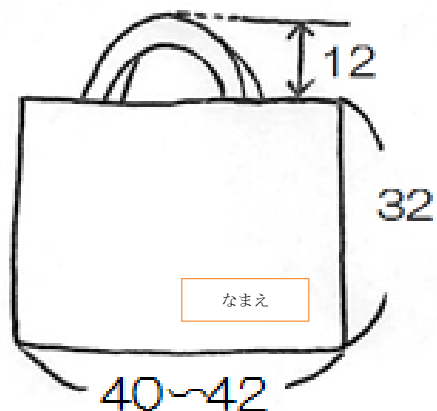

② 図書バッグ (机の横に掛ける)

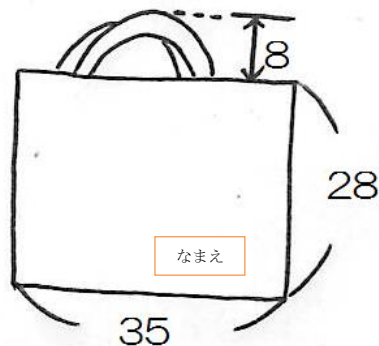

③ 給食小袋

